



# MASTERColour CDM-T Elite

## MASTERColour CDM-T Elite 35W/942 G12 1CT

Jednotrzonkowa ceramiczna metalohalogenkowa lampa wyladowcza o bardzo wysokiej skuteczności świetlnej i wysokiej trwałości, emitująca wyraźne, soczyste, białe światło o dużej wierności oddawania barw

### Dane produktu

Informacje ogólne	
Trzonek	G12 [ G12]
Pozycja robocza	UNIVERSAL [ uniwersalna]
Trwałość do przygaśnięcia do 5% (Nom)	9000 h
Trwałość do przygaśnięcia do 10% (Nom)	10000 h
Trwałość do przygaśnięcia do 20% (Nom)	12000 h
Trwałość do przygaśnięcia do 50% (Nom)	15000 h
Kod ANSI HID	-
Dane techniczne oświetlenia	
Kod barwy	942 [ Tb 4200K]
Strumień świetlny (znamionowy) (Nom)	3850 lm
Oznaczenie koloru	chłodnobiała (CW)
Utrzymanie strumienia świetlnego 1000 h (Nom)	89 %
Utrzymanie strumienia świetlnego 12 000 h (Nom)	71 %
Utrzymanie strumienia świetlnego 10 000 h (Nom)	73 %
Utrzymanie strumienia świetlnego 2000 h (Nom)	84 %
Utrzymanie strumienia świetlnego 4000 h (Nom)	80 %
Utrzymanie strumienia świetlnego 5000 h (Nom)	79 %
Współrzędna X chromatyczności (Nom)	0,366

Współrzędna Y chromatyczności (Nom)	0,364
Skorelowana temperatura barwowa (Nom)	4200 K
Skuteczność świetlna (znamionowa) (Nom)	98 lm/W
Wskaźnik oddawania barw (Min)	86
Wskaźnik oddawania barw (Nom)	89
Eksploatacja i połączenie elektryczne	
Power (Rated) (Nom)	39.0 W
Prąd lampy (EM) (Nom)	0,51 A
Napięcie w momencie zapłonu (Min)	198 V
Czas ponownego zapłonu (Min) (Max)	15 min
Czas zapłonu (Max)	30 s
Napięcie (Max)	96 V
Napięcie (Min)	84 V
Napięcie (Nom)	90 V
Sterowanie i ściemnianie	
Ściemnialna	brak
Czas uruchamiania 90% (Max)	3 min

# MASTERColour CDM-T Elite

## Mechanika i korpus

Wykończenie żarówki Przezroczyste

## Zatwierdzenie i Aplikacja

Etykieta Efektywności Energetycznej (EEL) A+

Zawartość rtęci (Hg) (Nom) 4,9 mg

Zużycie energii elektrycznej w kWh/1000 h 43 kWh

## UV

Pet (Niosh) (Min) 8 h500lx

Współczynnik uszkodzeń D/FC (maks.) 0,4

## Wymagania dotyczące projektów opraw oświetleniowych

Temperatura żarówki (Max) 500 °C

Temperatura trzonka (Max) 250 °C

Temperatura punktu zbliżenia (Max) 350 °C

## Dane produktu

Pełny kod produktu 871829116364000

Nazwa produktu na zamówieniu MASTERColour CDM-T Elite

35W/942 G12 1CT

EAN/UPC-produkt 8718291163640

Kod zamówienia 16364000

Numerator SAP – Liczba sztuk w opakowaniu 1

Numerator – Liczba paczek w opakowaniu 12

zewnątrznym

Materiał Nr. (12NC) 928193605131

Waga netto (szt.) SAP 0,028 kg

Kod ILCOS MT/UB-35/942-H-G12-20/90

## Wskazówki bezpieczeństwa i ostrzeżenia

### Rysunki techniczne

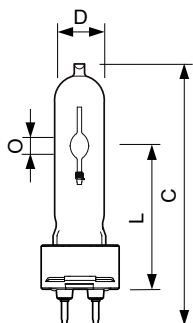

CDM-T Elite 35W/942 G12

Product	D (max)	O	L (min)	L (max)	L	C (max)
MASTERColour CDM-T Elite 35W/942 G12 1CT	20 mm	5,2 mm	55 mm	57 mm	56 mm	103 mm

## Dane fotometryczne

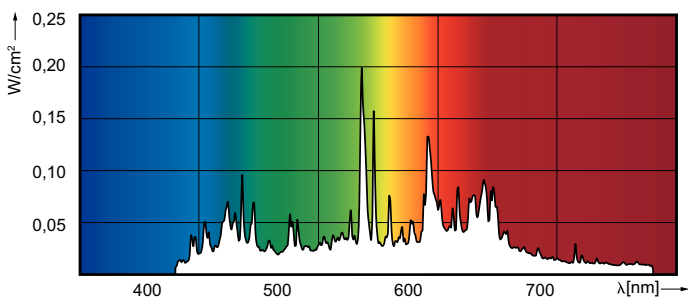
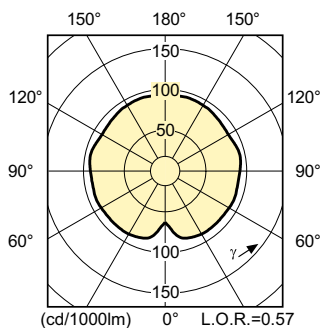
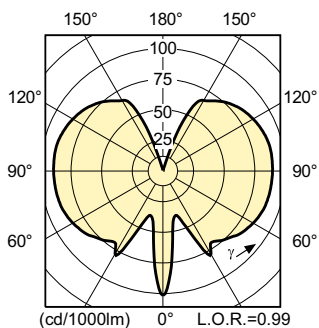

# MASTERColour CDM-T Elite

## Okres eksploatacji

